



**BAKELITSUL**  
DESDE 1999



DETALHE

**CATÁLOGO DE PRODUTOS**  
**RODAS E RODÍZIOS**

Trava modelo 1  
Brake type 1  
Freno modelo 1

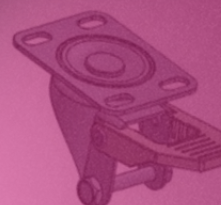

Trava modelo 2  
Brake type 2  
Freno modelo 2



Trava modelo 3  
Brake type 3  
Freno modelo 3

Código Industrial	Código Comercial	A	B	E	F	G	H	I	J
05577	03456	45	28	6,3	48	66	32	29	12
05578	03461	65	45	8	80	105	80	56	15
	03462	78	40	8	80	105	80	56	17
	03463	85	50	9,8	100	130	90	70	18
	03464	96	40	8	80	105	80	56	15
	03465	102	40	10,8	100	124	90	70	25
	03466	100	48	10,8	100	124	90	70	15

\*Medida S refere-se a RODA.

## RD-PV-GPLLT

RODAS E RODÍZIOS CARRINHOS INDUSTRIAIS

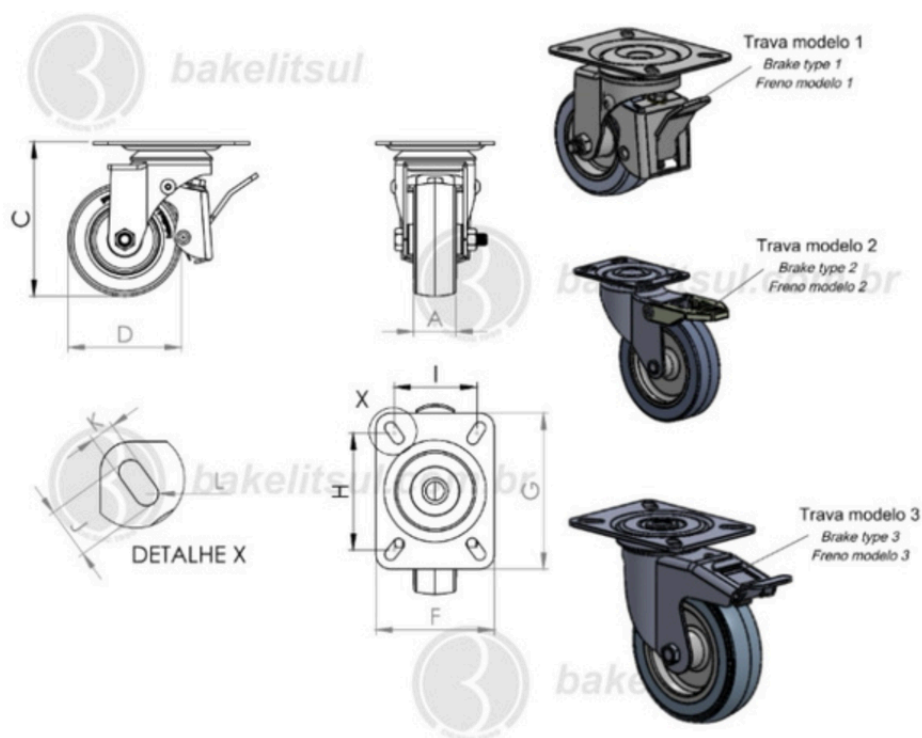
RD005.1- RODÍZIO GIRATÓRIO C/TRAVA RODA PV  
25A125KGF

Código	A	C	D	F	G	H	I	J	K	L	S	CAPAC. CARGA	MODELO
00072	37	130	4"	100	130	90	70	18	10	R5	RD 414	85 Kg	1



**BAKELITSUL**  
DESDE 1999

medidas em mm ou polegadas (\*)

RODAS E RODÍZIOS BAKELITSUL

## RD-PV-GPLLT

RODAS E RODÍZIOS CARRINHOS INDUSTRIAIS

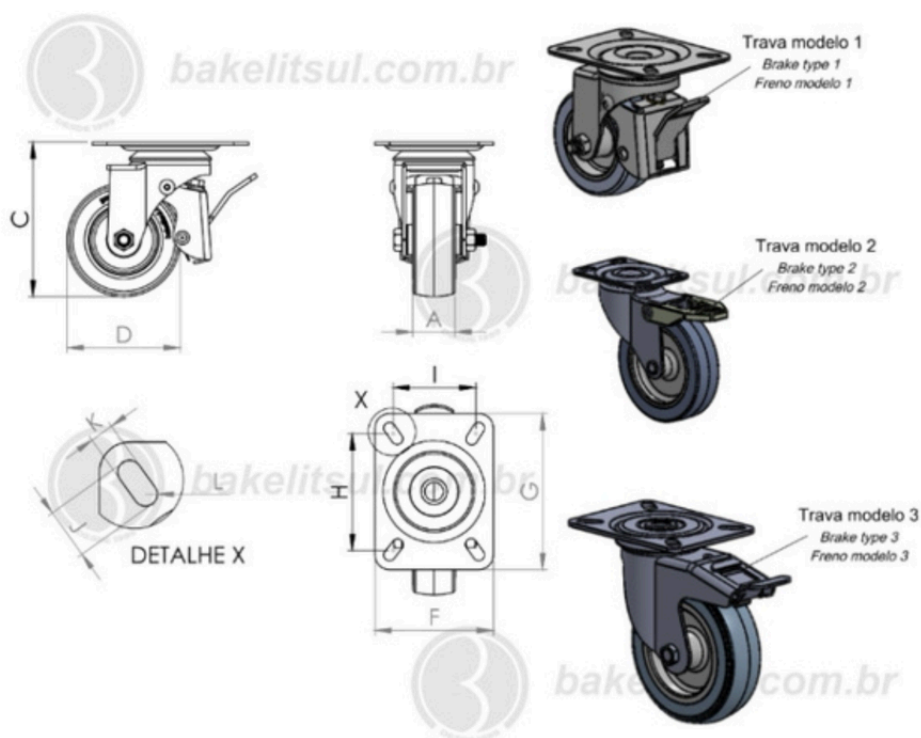
RD005.1- RODÍZIO GIRATÓRIO C/TRAVA RODA PV  
30A125KGF

Código	A	C	D	F	G	H	I	J	K	L	S	CAPAC. CARGA	MODELO
01358	28	105,1	3"	80	105	80	56	15	8	R4	RD 312	60 Kg	3



**BAKELITSUL**  
DESDE 1999

medidas em mm ou polegadas (\*)

RODAS E RODÍZIOS BAKELITSUL

## RD-PV-GPLLT

RODAS E RODÍZIOS CARRINHOS INDUSTRIAIS

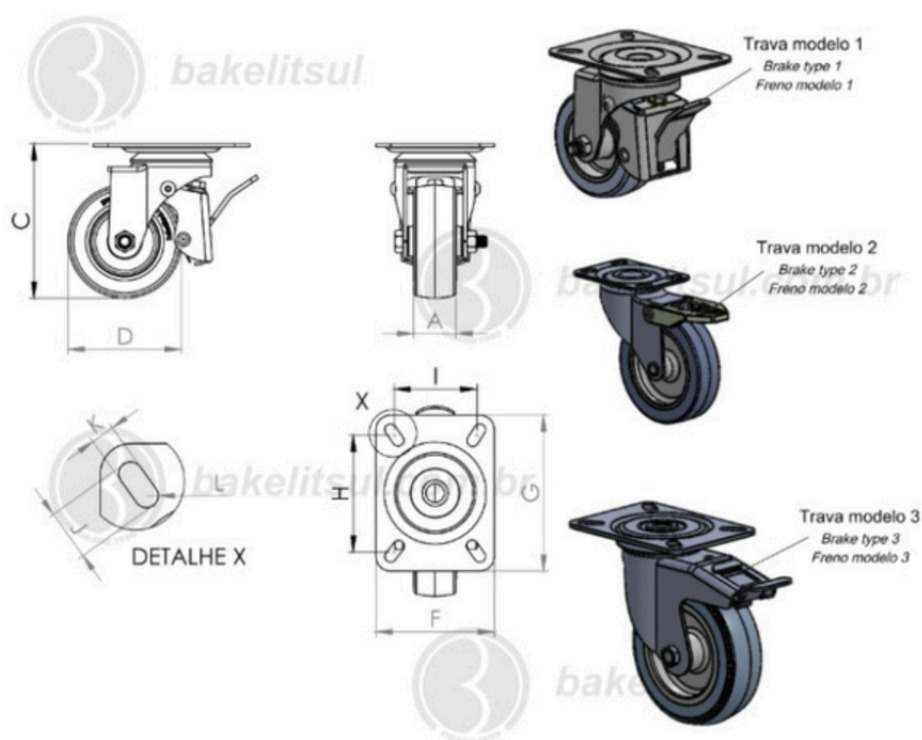
RD005.1- RODÍZIO GIRATÓRIO C/TRAVA RODA PV  
25A125KGF

Código	A	C	D	F	G	H	I	J	K	L	S	CAPAC. CARGA	MODELO
01534	35	177	6"	100	130	90	70	25	11	R5	RD 614	125 Kg	1



**BAKELITSUL**  
DESDE 1999

medidas em mm ou polegadas (\*)

RODAS E RODÍZIOS BAKELITSUL

## RD-PV-GPLLT

RODAS E RODÍZIOS CARRINHOS INDUSTRIAIS

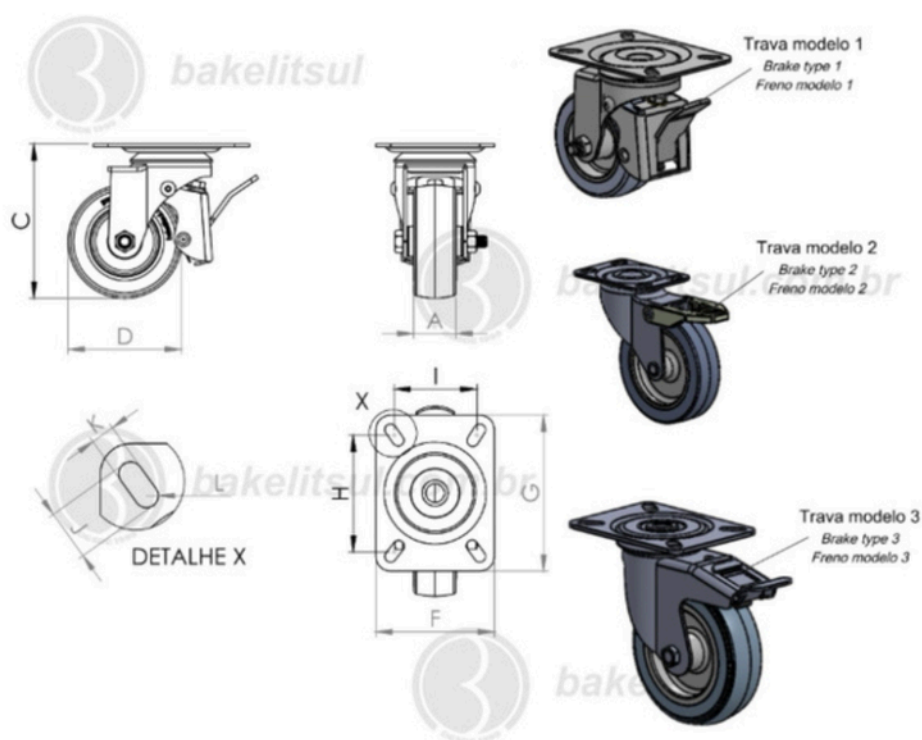
RD005.1- RODÍZIO GIRATÓRIO C/TRAVA RODA PV  
25A125KGF

Código	A	C	D	F	G	H	I	J	K	L	S	CAPAC. CARGA	MODELO
01616	38	154	5"	100	124	90	70	25	11	R5	RD 514	115 Kg	1



**BAKELITSUL**  
DESDE 1999

medidas em mm ou polegadas (\*)

RODAS E RODÍZIOS BAKELITSUL

Medidas em milímetros (mm) e/ou fração de polegadas.

Bakelitsul é marca registrada de Polímeros do Sul Comercial Ltda.

Alterações de projetos e/ou descontinuidade de produtos podem ocorrer sem aviso prévio.

Este catálogo não deve ser reproduzido em parte ou integral sem autorização e/ou citação da fonte.

Imagens deste catálogo e de nosso site são meramente ilustrativas, podendo haver variações com produtos reais.

## RD-PV-GPLLT

RODAS E RODÍZIOS CARRINHOS INDUSTRIAIS

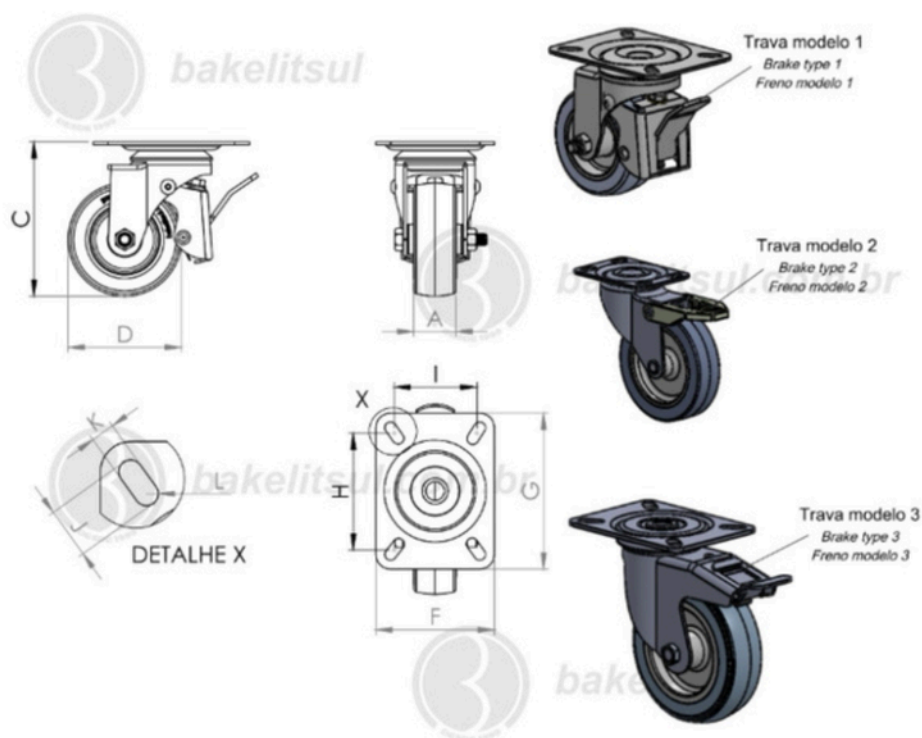
RD005.1- RODÍZIO GIRATÓRIO C/TRAVA RODA PV  
25A125KGF

Código	A	C	D	F	G	H	I	J	K	L	S	CAPAC. CARGA	MODELO
02523	20	96	3"	49	66	52	29.5	12	7	R3.5	RD 310	45 kg	2



**BAKELITSUL**  
DESDE 1999

medidas em mm ou polegadas (\*)

RODAS E RODÍZIOS BAKELITSUL

Medidas em milímetros (mm) e/ou fração de polegadas.

Bakelitsul é marca registrada de Polímeros do Sul Comercial Ltda.

Alterações de projetos e/ou descontinuidade de produtos podem ocorrer sem aviso prévio.

Este catálogo não deve ser reproduzido em parte ou integral sem autorização e/ou citação da fonte.

Imagens deste catálogo e de nosso site são meramente ilustrativas, podendo haver variações com produtos reais.

## RD-PV-GPLLT

RODAS E RODÍZIOS CARRINHOS INDUSTRIAIS

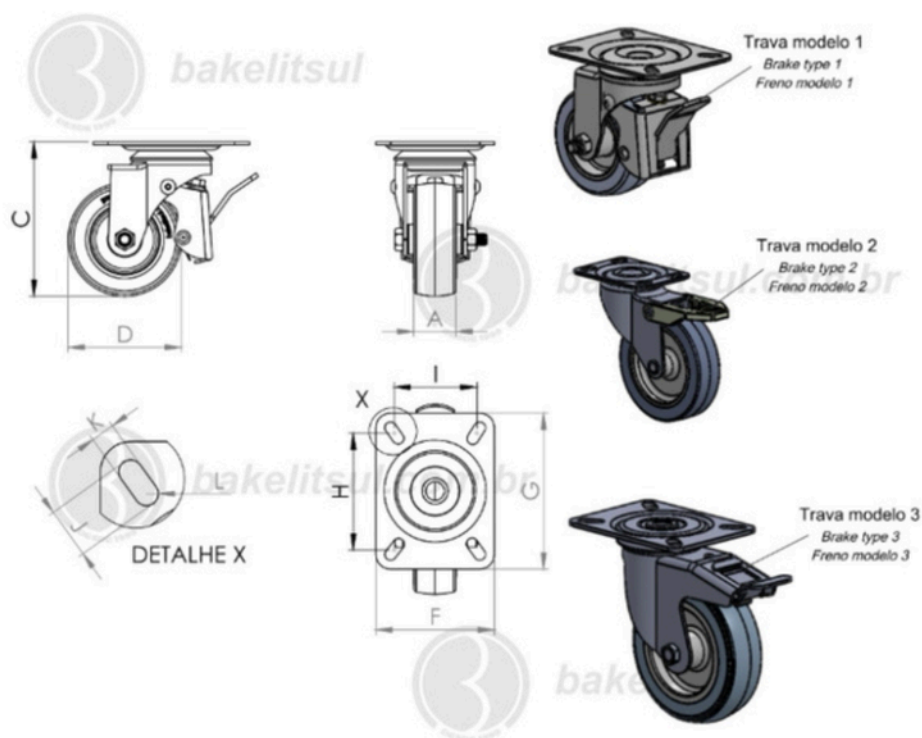
RD005.1- RODÍZIO GIRATÓRIO C/TRAVA RODA PV  
25A125KGF

Código	A	C	D	F	G	H	I	J	K	L	S	CAPAC. CARGA	MODELO
03422	30	127	4"	80	105	80	56	17	8	R4	RD 412	65 Kg	3



**BAKELITSUL**  
DESDE 1999

medidas em mm ou polegadas (\*)

RODAS E RODÍZIOS BAKELITSUL

## RD-PV-GPLLT

RODAS E RODÍZIOS CARRINHOS INDUSTRIAIS

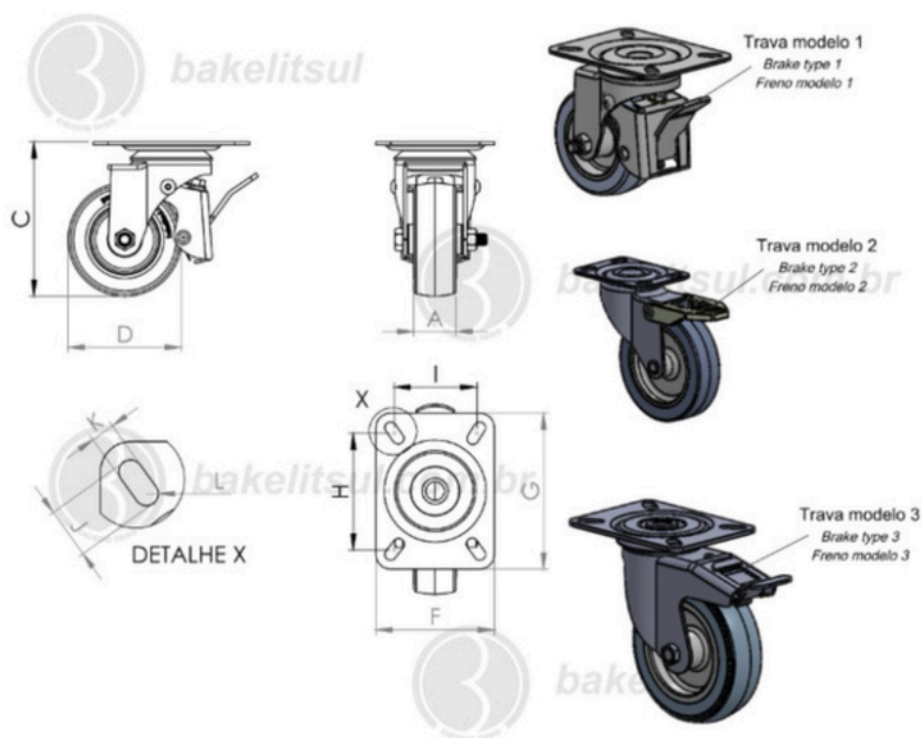
RD005.1- RODÍZIO GIRATÓRIO C/TRAVA RODA PV  
25A125KGF

Código	A	C	D	F	G	H	I	J	K	L	S	CAPAC. CARGA	MODELO
03423	30	160	5"	80	105	80	56	17	8	R4	RD 512	75 Kg	1



**BAKELITSUL**  
DESDE 1999

medidas em mm ou polegadas (\*)

RODAS E RODÍZIOS BAKELITSUL

Medidas em milímetros (mm) e/ou fração de polegadas.

Bakelitsul é marca registrada de Polímeros do Sul Comercial Ltda.

Alterações de projetos e/ou descontinuidade de produtos podem ocorrer sem aviso prévio.

Este catálogo não deve ser reproduzido em parte ou integral sem autorização e/ou citação da fonte.

Imagens deste catálogo e de nosso site são meramente ilustrativas, podendo haver variações com produtos reais.

## RD-PV-GPLLT

RODAS E RODÍZIOS CARRINHOS INDUSTRIAIS

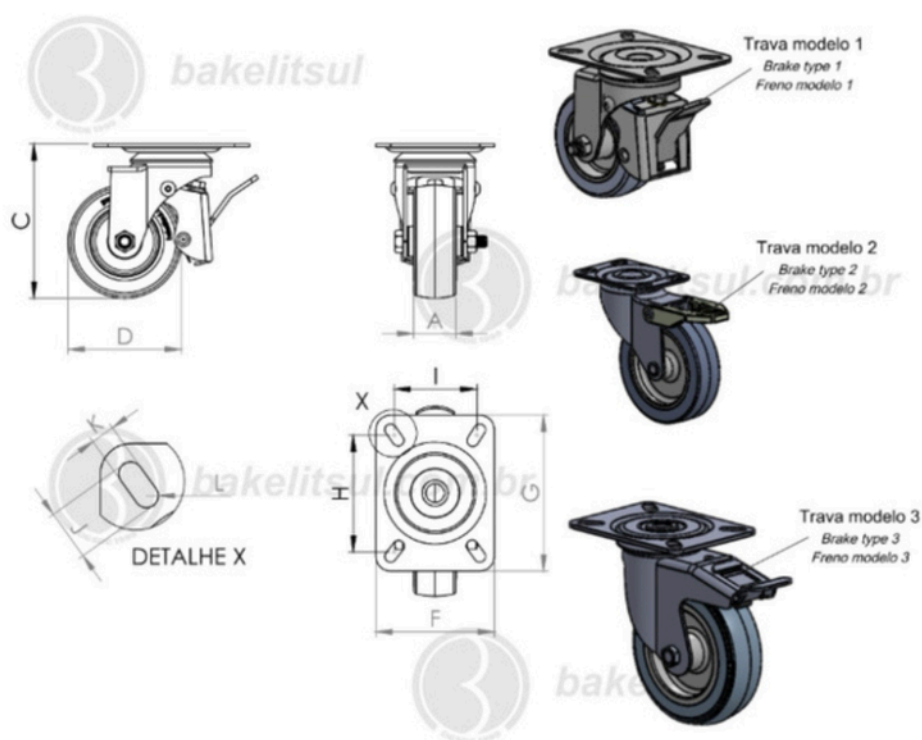
RD005.1- RODÍZIO GIRATÓRIO C/TRAVA RODA PV  
25A125KGF

Código	A	C	D	F	G	H	I	J	K	L	S	CAPAC. CARGA	MODELO
03424	30	180	6"	80	103	80	56	17	8	R4	RD 612	85 Kg	1



**BAKELITSUL**  
DESDE 1999

medidas em mm ou polegadas (\*)

RODAS E RODÍZIOS BAKELITSUL

## RD-PV-GPLLT

RODAS E RODÍZIOS CARRINHOS INDUSTRIAIS

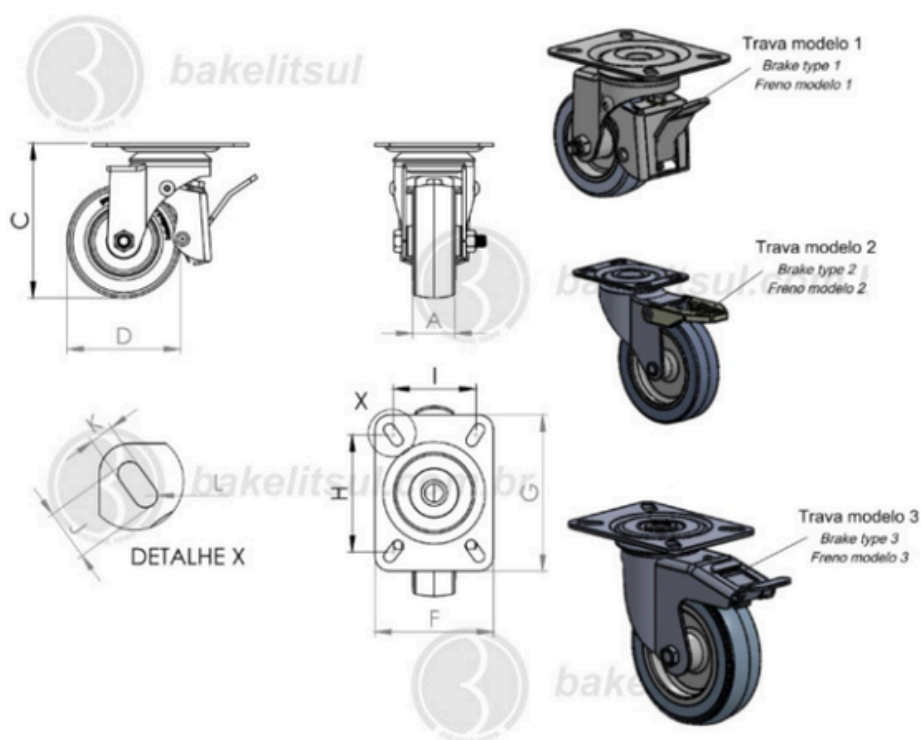
RD005.1- RODÍZIO GIRATÓRIO C/TRAVA RODA PV  
25A125KGF

Código	A	C	D	F	G	H	I	J	K	L	S	CAPAC. CARGA	MODELO
06800	20	65	2"	42	42	32	32	4	-	-	RD 210	30 Kg	2



**BAKELITSUL**  
DESDE 1999

medidas em mm ou polegadas (\*)

RODAS E RODÍZIOS BAKELITSUL

Medidas em milímetros (mm) e/ou fração de polegadas.

Bakelitsul é marca registrada de Polímeros do Sul Comercial Ltda.

Alterações de projetos e/ou descontinuidade de produtos podem ocorrer sem aviso prévio.

Este catálogo não deve ser reproduzido em parte ou integral sem autorização e/ou citação da fonte.

Imagens deste catálogo e de nosso site são meramente ilustrativas, podendo haver variações com produtos reais.

## RD-PV-GPLLT

RODAS E RODÍZIOS CARRINHOS INDUSTRIAIS

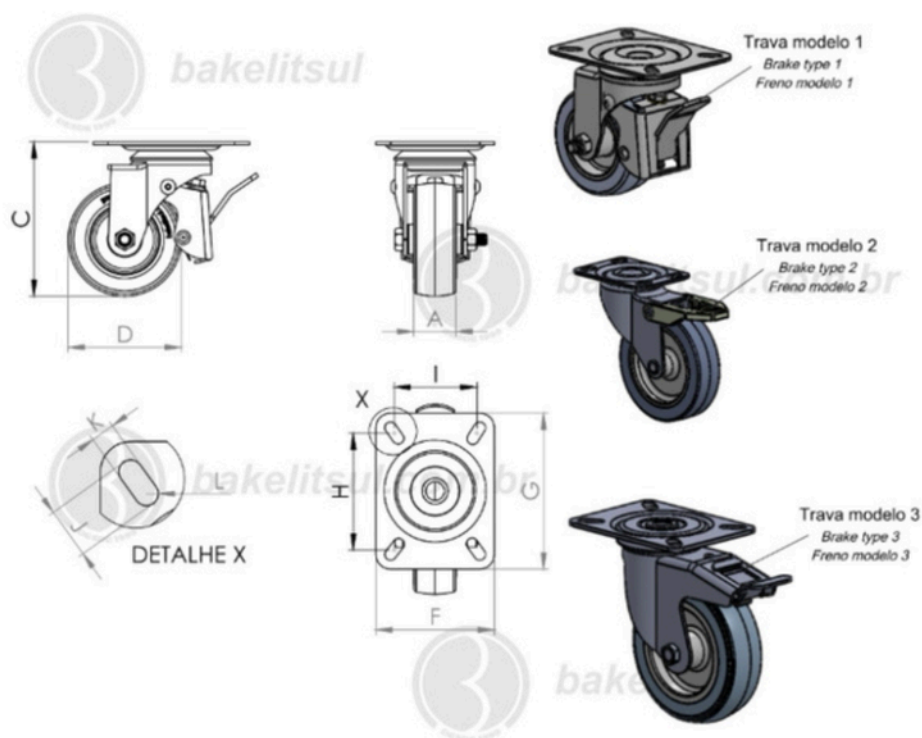
RD005.1- RODÍZIO GIRATÓRIO C/TRAVA RODA PV  
25A125KGF

Código	A	C	D	F	G	H	I	J	K	L	S	CAPAC. CARGA	MODELO
12804	16	60	1.5/8"	38	54	40	24	6	-	-	RD158	25 kg	Mod. 2



**BAKELITSUL**  
DESDE 1999

medidas em mm ou polegadas (\*)

RODAS E RODÍZIOS BAKELITSUL

Medidas em milímetros (mm) e/ou fração de polegadas.

Bakelitsul é marca registrada de Polímeros do Sul Comercial Ltda.

Alterações de projetos e/ou descontinuidade de produtos podem ocorrer sem aviso prévio.

Este catálogo não deve ser reproduzido em parte ou integral sem autorização e/ou citação da fonte.

Imagens deste catálogo e de nosso site são meramente ilustrativas, podendo haver variações com produtos reais.

# RD-PV-GPLLT

## ACABAMENTO

Suporte fabricado em chapa de aço carbono(\*) estampado, acabamento zincado. Eixo da roda em aço carbono zincado parafusado. Roda fabricada em tecnopolimer(\*\*) cinza.

## FIXAÇÃO

Fixação através de parafusos (não fornecidos).

## MATÉRIA-PRIMA

(\*)Aço baixo carbono Norma de equivalência W Nr 1.0715

(\*\*)Tecnopolimer é uma resina plástica injetada sob pressão. A sua forma molecular é (C3H6)x. Principais propriedades: Elevada resistência química e a solventes; Alta resistência à fratura por flexão ou fadiga; Boa resistência ao impacto acima de 15 °C; Boa estabilidade térmica.

## USO

Carrinhos industriais, decoração, móveis, dispositivos, equipamentos hospitalares, logística, máquinas, etc., movidos por tração manual.

\*\*\*\*Temperatura de trabalho: -10°C +50°C

\*\*\*\*Dureza da roda: 80+/-5 Shore A

\*\*\*\*Indicado para piso: concreto liso / madeira / metálico / cerâmico / epóxi

\*\*\*\*Tração: Manual

\*\*\*\*Velocidade de trabalho: max. 4km/h



**BAKELITSUL**  
DESDE 1999